

ECP12 顯示型壓力計



簡介

使用壓阻式壓力計原理，當待測環境壓力發生變化後，壓力感測器上的陶瓷變形量也會隨之改變，並使陶瓷上的壓阻材料產生形變，電阻值也會因而改變，此一阻值的變化經由惠司頓電橋以及放大電路的讀取與訊號處理後，便可藉由電阻的變化來量測壓力的大小。

產品特點

- 雙色LED顯示，警報紅字顯示。
- 類比4~20mA輸出，可連續偵測壓力值。
- 防腐結構設計，適用於低腐蝕性溶液。
- 快拆式鎖固設計，校驗更換方便。
- 兩組NPN/PNP輸出，壓力控制更便捷。
- IO-Link 相容，系統整合更輕鬆。

規格

工作電源	DC 12~36V
消耗功率	<50mA (@24V無負載)
工作溫度	- 10 to 60°C
工作介質	液體/輕度腐蝕性液體/空氣
精度	±1%F.S.
溫度係數	±0.1%F.S./°C (25°C基準)
NPN/PNP輸出電流	最大耐壓30 V / 100 mA, 導通殘餘電壓< 1.5 V
NPN/PNP保護電流	125mA
NPN/PNP短路保護	是
延遲時間	1.5 ms、20 ms、100 ms、 500 ms、1,000 ms、2,000 ms、 5,000 ms
電流輸出	4~20mA 最大負載阻抗 電源電壓12V時: 300Ω 電源電壓24V時: 500Ω 線性: ±1%F.S. 精度: ±1%F.S. (周圍溫度25±3°C時)
顯示單位	MPa、kPa、kgf/cm ² 、bar、psi
顯示方式	雙色LED
顯示色	紅 / 綠
顯示碼數	4碼 (7段)
動作顯示燈	開關輸出ON時亮燈 OUT1、OUT2、紅
尺寸	61mm*61mm



尺寸

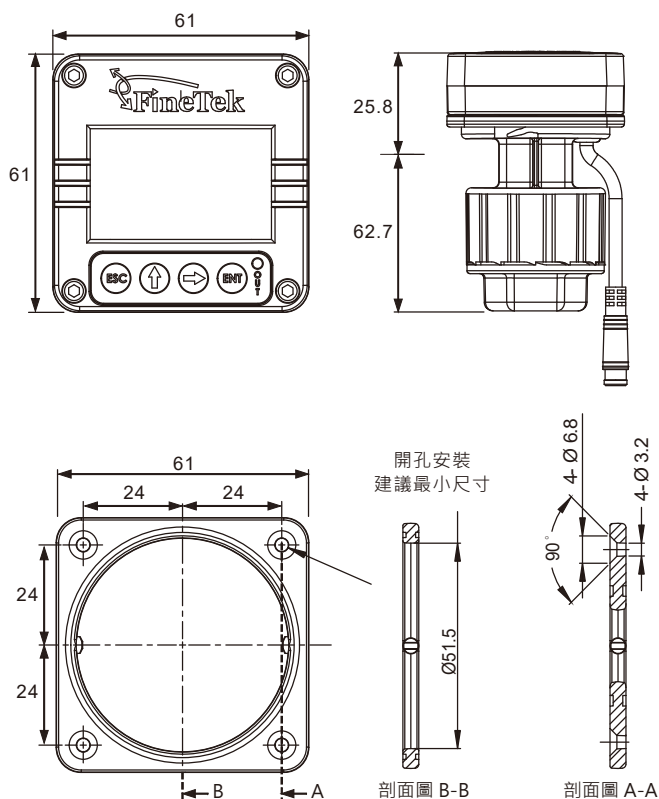

安裝盤上需依上圖剖面B-B於對角開直徑3.2mm的孔；使用沉頭螺司固定卡扣盤於設備上。
另需依上圖開直徑大於51.5;小於54mm的孔洞，供顯示型壓力表穿入安裝盤後卡扣固定。

環境應用

本產品為應用於空氣、清水及酸鹼性藥液的模組化壓力表。

ECP 1 2 0 0 0 - 1 8 3 2 ^⑬□ P A ^⑯□ ^⑰□ ^⑱□

⑬ 壓力量程

A: 0~5kgf/cm²
B: 0~10kgf/cm²

⑯⑰ 接續尺寸

A2: 1/4"

⑱⑲ 接續規格

02: 內牙PT

